

AVERTISSEUR DE FUMÉE



IONISATION

Détecteur à ionisation. Généralement plus sensible aux petites particules de fumée produites par les feux flambants, comme ceux consommant du papier, ou les feux de cuisson.

FONCTION SILENCE

Met fin aux fausses alarmes.

GOUPILLE DE VERROUILLAGE

Empêche le retrait de la pile par une personne non autorisée. Idéal pour les logements, hôtels et dortoirs.

PILE 9 V INCLUSE

SIGNAL DE FIN DE VIE

Avis sonore de remplacement de l'avertisseur après 10 ans.

Le modèle BRK FG250A (Cat. 1039881) est un avertisseur de fumée autonome spécialement conçu pour une variété d'applications résidentielles et institutionnelles: hôpitaux, hôtels, motels, dortoirs et immeubles à logements, conformément à NFPA 101. Le modèle FG250A est conforme aux normes ULC S531, NFPA 72 et NFPA 101, ainsi qu'aux codes s'y référant, notamment aux articles des codes du bâtiment, y compris celui de l'ICC, se rapportant aux avertisseurs de fumée CC avec fonction silence.

Le First Alert FG250A est un avertisseur combiné à la fine pointe de la technologie qui génère un signal d'avertissement précoce en cas d'incendie. Alimenté par une pile 9 V avec avertisseur de pile faible, il dispose d'un détecteur de fumée à ionisation protégé des insectes par un grillage intégral, d'une sirène de 85 dB, d'un bouton permettant de tester l'ensemble de ses fonctions, d'une fonction de silence pour faire taire les alarmes indésirables et d'un témoin à DEL rouge qui indique l'alimentation CC ou le déclenchement d'une alarme. Il est aussi équipé d'une goupille de verrouillage qui empêche le retrait de la pile par une personne non autorisée. Idéal pour les logements, hôtels et dortoirs. Leur élégant profil compact et aminci s'intègre à tout type de décor. Pile facile à remplacer grâce au compartiment à charnière, accessible sans démonter l'appareil. Pour garantir le remplacement rapide de la pile, il n'est pas possible de refermer le compartiment à pile sans qu'une pile ne soit présente. Se monte au mur ou au plafond. Inclut ancrages et vis de montage.



IONISATION

Intertek
305574
Modèle FG250A

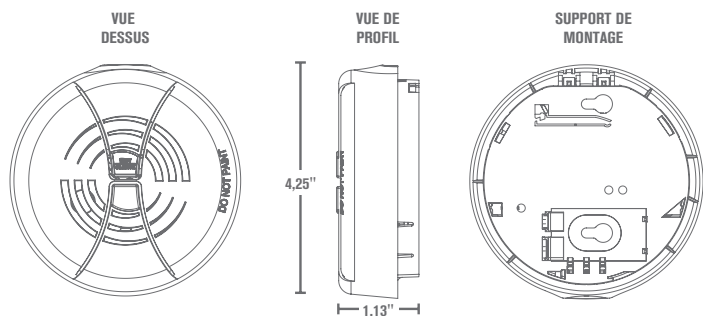

DESCRIPTION TECHNIQUE

L'avertisseur du fumée First Alert FG250A (Cat. 1039881) possède les caractéristiques et fonctions suivantes:

- Détecteur à ionisation.
- Réarmement automatique.
- Chambre de détection entièrement grillagée: réduit l'intrusion des insectes et les probabilités de fausses alarmes.
- Alimentation par pile 9 V avec indicateur de pile faible; sirène piézoélectrique de 85 dB à 3 m (10 pi).
- Témoin lumineux à DEL confirmant que l'appareil est alimenté en électricité.
- Un bouton d'essai: réalisation d'un test complet de toutes les fonctions de l'avertisseur, par la simulation d'une détection de fumée entraînant le déclenchement d'une alarme.
- Fonction silence pour faire temporairement taire une fausse alarme.
- Goupille de verrouillage anti-ouverture qui empêche le retrait de la pile.
- Plage de fonctionnement de l'appareil - température: de 4 à 38°C (40 à 100°F); humidité relative: 10 à 90%.
- L'appareil est fourni avec la quincaillerie pour le montage au mur ou au plafond.
- Conforme aux exigences des normes ULC S531, NFPA 72, NFPA 101 et ICC.
- L'appareil émet un signal de fin de vie utile.

INSTALLATION DE L'AVERTISSEUR

L'installation de cet avertisseur doit être conforme aux normes NFPA 72. Consultez toujours vos codes du bâtiment locaux. Suivez toutes les instructions de positionnement décrites dans le manuel de l'utilisateur, dans les sections « Emplacements d'installation recommandés des avertisseurs de fumée » et « Emplacements d'installation à éviter des avertisseurs de fumée ».

COMPOSANTES DE L'AVERTISSEUR

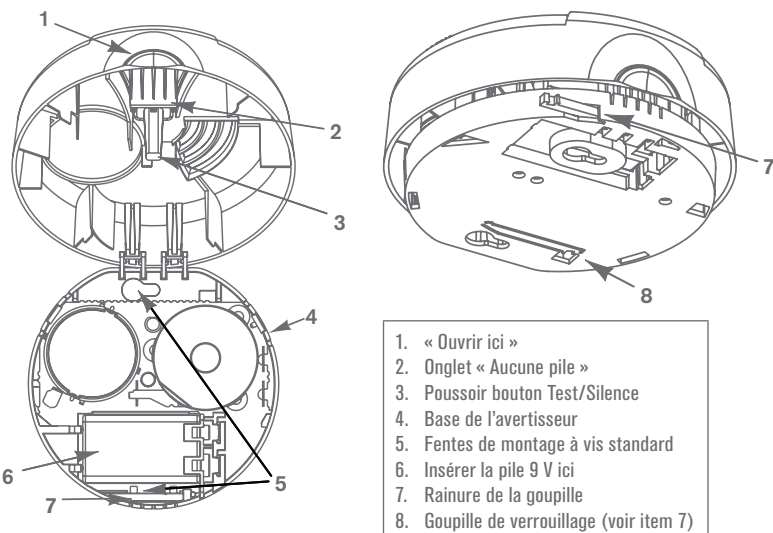

DONNÉES TECHNIQUES

Dimensions:	4,25" dia. x 1,6" H
Poids:	136 g (4,8 oz)
Alim. électrique:	Pile 9 V
Température:	4 à 38°C (40 à 100°F)
Humidité relative:	10 à 95%
Sirène:	85 dB à 3,05 m (10 pi)
Bouton Test/Silence:	Simule une détection de fumée et déclenche une alarme. Appuyer sur le bouton Test/Silence et le maintenir enfoncé.
Réarmement:	Automatique lorsque la fumée se dissipe.
Détecteur de fumée:	À ionisation
Témoins lumineux/sonores:	
Alimentation CC:	DEL rouge clignote
Alarme locale:	sirène et DEL rouge clignote rapidement
Fin de vie:	Sirène: 5 impulsions/minute
Homologation:	Conforme à ULC STD S531

DIMENSIONS D'EXPÉDITION

Dim. emballage individuel	2,6" L x 6,8" P x 8,5" H
Poids:	181 g (0,4 lb)
Volume:	0,1 pi ³
CUP:	0 29054 01924 0
Dim. caisse d'expédition	8,1" L x 7,0" P x 8,6" H
Qté par caisse:	6
Poids:	771 g (1,7 lb)
Volume:	0,7 pi ³
I2of5:	200 29054 01924 4
Dimensions palette	
Caisses par couche	29
Nb. de couches:	5
Caisses par palette:	145
Unités par palette:	435
Volume:	55,6 pi ³
Poids:	120 kg (265 lb)